

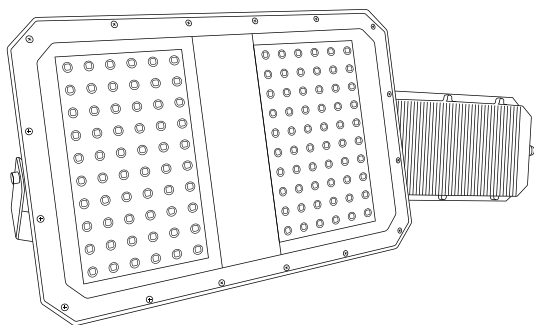

## Manual de Instalação

# Projektor LED Blindado Para Ambientes com Altas Temperaturas

Linha Guaecá • CLG-HT



### Montagem

Montagem do alojamento led em área quente de até 100°C, realizar a passagem do cabo até o alojamento de driver em área com menor temperatura de até 50 °c. Utilizando conector prensa cabo realizar a ligação do projetor.

Temperatura Ambiente (-30 a 50°C)

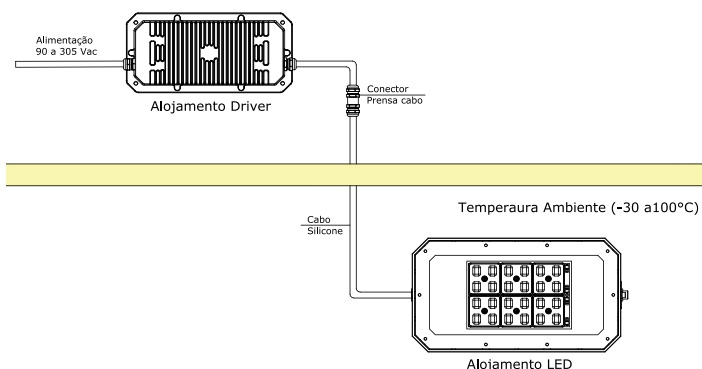

### Montagem em outras Estruturas

Proceda com a regulagem de ângulo conforme explicado, fixe em uma estrutura adequada para suportar o peso do projetor, conforme modelo, utilizando os parafusos M10.

### Dados Técnicos

Grau de Proteção: IP66/67

Classe de Isolação Elétrica: Classe I

Temp. de Operação: Módulos LED : -30°C + 100°C / aloj. driver : -30°C + 50°C

### Instruções de Segurança

Não é permitido nenhuma modificação no projetor, elétrica ou mecânica, deve ser usado somente para finalidade que foi projetada e estar em perfeita condição de uso antes da instalação.

**As regras nacionais de segurança e regulamentos para a prevenção de acidentes, bem como as instruções de segurança incluídas neste manual devem ser observadas. Este manual não deve ser mantido dentro do projetor depois de o mesmo ser instalado.**

### Campo de Aplicação / Propriedades

Áreas expostas ao tempo, gases, vapores, pós ou em áreas abrigadas.

### Instalação

- É de responsabilidade do usuário assegurar que os Projetores CLG sejam instalados em atendimento às normas pertinentes às recomendações do Fabricante. A instalação e operação inadequada podem resultar na invalidação da garantia.
- Deve-se verificar o grau de proteção IP dos projetores, se está de acordo com área de instalação antes da montagem.
- Ao instalar o projetor, o dissipador e vidro (visor), não deve ser colocado próximo de superfícies que possam inibir o efeito de dissipação térmica, pois isso, pode ocasionar em um aumento da temperatura interna e danos aos componentes.

2

### Conexões Elétricas

	CLG-HT50	CLG-HT100	CLG-HT150	CLG-HT200
Consumo do Sistema	50W (±10%)	100W (±10%)	150W (±10%)	200W (±10%)
Tensão de trabalho padrão	90~305VAC			
Frequência de operação	50/60Hz			

- Verifique as características elétricas, acima dados técnicos, conforme o modelo do projetor antes da instalação.
- O condutor de proteção, terra, deve estar corretamente conectado ao terminal do condutor de aterramento da fonte de alimentação.
- Uma ferramenta adequada deve ser utilizada para aperto do prensa-cabo para não danificar o cabo ou a borracha de vedação. O aperto excessivo do prensa-cabo pode levar a perda do grau de proteção.

#### Siga as orientações abaixo

- Alimentação deve ser feita por um cabo sem emendas da rede passando pelo prensa-cabo do projetor e conectar ao conector da fonte de alimentação.
- Retire os parafusos que fixam o alojamento da fonte de alimentação utilizando uma chave Allen M5.
- Retire os parafusos que fixam a tampa do alojamento utilizando uma chave Fenda Cruzada M4.
- Passe o cabo PP de 3x1,0 mm<sup>2</sup> (L1, L2, Terra) de alimentação no prensa-cabo, deixe um pedaço de cabo suficiente para interligação dos fios aos conectores da fonte de alimentação. Aperte a tampa do prensa-cabo.
- Retire aproximadamente 6 mm da isolamento de cada um dos 3 fios (L1, L2, Terra) e insira os condutores no conector de conexão rápida como mostra a figura 07. Verifique se os fios estão bem conectados e a isolamento dos fios estão dentro dos conectores.

3

4

## Manutenção / Inspeção

- Na substituição de parafusos, utilize parafusos de mesmo material (Inox).
- Efetue inspeções visuais, mecânica e elétrica regularmente. O meio ambiente e tempo de utilização determinam a frequência das inspeções e manutenções. No entanto, recomendamos um programa de manutenção preventiva de pelo menos uma vez por ano.
- Lente e vidro devem ser limpos periodicamente para garantir o contínuo desempenho da iluminação, e evitar o aumento de temperatura interna. Para limpeza da lente use um pano limpo e úmido. Se isso não for suficiente, use um sabonete neutro ou detergente líquido. Não use substâncias abrasivas ou ácidas que causam danos a lente.
- Verificar visualmente a existência de aquecimento indevido na fonte de alimentação, fios, conectores terminais, placa de LED, visualizando descoloração, manchas, corrosão ou partes danificadas destes componentes. Verificar se há penetração de água no interior do alojamento da fonte e invólucro da placa de LED. Substituir todos os componentes desgastados, danificados ou com defeito. As gaxetas, borracha de vedação, não devem estar danificadas ou endurecidas, devem ser limpas e colocadas na posição correta antes da montagem de cada parte do projetor.
- Certifique-se de que todas as conexões elétricas estão limpas e fixas.
- Verifique se todas as partes mecânicas estão devidamente montadas e fixas.

## Reparos Revisão / Modificação

Reparos que afetem o tipo de proteção devem ser realizados pela Conexled ou Oficina de Reparo capacitada.

## Fonte de Alimentação

Reparo ou substituição da fonte de alimentação ou Placa de LED devem ser realizados pela Conexled.

## Descarte / Reciclagem

As respectivas normas nacionais vigentes referentes à eliminação de resíduos devem ser observadas quanto à eliminação de equipamentos.

5



## ATENÇÃO



### O NÃO ATERRAMENTO DO EQUIPAMENTO ACARRETERÁ NA PERDA DA GARANTIA.

O condutor de aterramento deve estar interligado ao BEP (Barramento de entrada principal) da instalação de acordo com a norma ABNT NBR-5410 - ITEM 6.4.6

### REPAROS REVISÃO / LIMPEZA DESCARTE / RECICLAGEM

- Descarte / Reciclagem Material 100% Reciclável, atender as normas nacionais em acordo com sua localidade
- Reparos ou substituição do Driver fonte de alimentação, placa de LED, lente e outros tipos que podem afetar a proteção e segurança devem ser realizadas pela Conexled.
- Na substituição de parafusos, utilize parafusos de mesmo material (Inox).
- Efetue inspeções visuais, mecânica e elétrica regularmente. O meio ambiente e tempo de utilização determinam a frequência das inspeções e manutenções. No entanto, recomendamos um programa de manutenção preventiva de pelo menos uma vez por ano. Manutenção e limpeza da luminária, deve ser realizada em tempo periódico estabelecido em acordo com as condições climáticas e poluição do local. Na falta pode prejudicar o funcionamento e até danificar ou queimar os componentes da luminária, são acúmulo de pó e/ou óleo, fuligem metálicas de usinagem, poluentes de produtos químicos e etc.
- Lentes devem ser limpas periodicamente para garantir o contínuo desempenho da iluminação, evitando o aquecimento e elevação da temperatura interna. Para limpeza da lente use um pano limpo e úmido, se isso não for suficiente use um sabonete neutro ou detergente líquido. Não use substâncias abrasivas ou ácidas que podem danificar a lente. A lavagem com água deve respeitar a pressão em acordo com o grau de proteção IP declarado na luminária.

7

## Desenhos Técnicos

### CLG-HT50

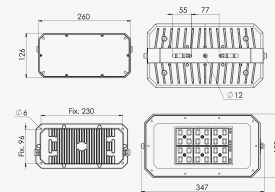

### CLG-HT150

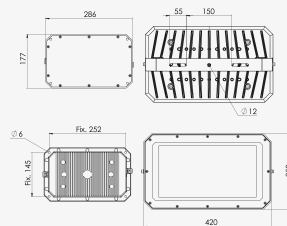

### CLG-HT100

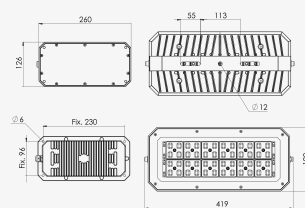

### CLG-HT200

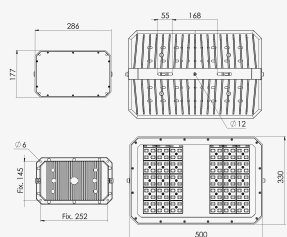

6

No caso de IP 66 segundo numeral (6) a norma ABNT NBR IEC 60529 / IEC 60068-1 determina pressão de até 106 KPa (1060 mbar) a 100 L/min. +/-5%. Em luminárias com numeral abaixo de (6) a pressão deve ser baixa a moderada em acordo com a estrutura da mesma e o grau de proteção determinado.

- Verificar visualmente a existência de aquecimento indevido na fonte de alimentação, fios, conectores terminais, placa de LED, visualizando descoloração, manchas, corrosão ou partes danificadas destes componentes. Verificar se há penetração de água no interior do alojamento da fonte e invólucro da placa de LED. Substituir todos os componentes desgastados, danificados ou com defeito. As gaxetas, borracha de vedação, não devem estar danificadas ou endurecidas, devem ser limpas e colocadas na posição correta antes da montagem de cada parte do projetor.
- Certifique-se de que todas as conexões elétricas estão limpas e fixas.
- Verifique se todas as partes mecânicas estão devidamente montadas e fixas.



Escaneie o QR code ao lado para baixar a ficha técnica completa do produto e o certificado de garantia.

[www.conexled.com/downloads/](http://www.conexled.com/downloads/)

Dúvidas, entre em contato conosco:

+55 (11) 2334-9393

+55 (11) 91696-8792

sac@conexled.com

8