

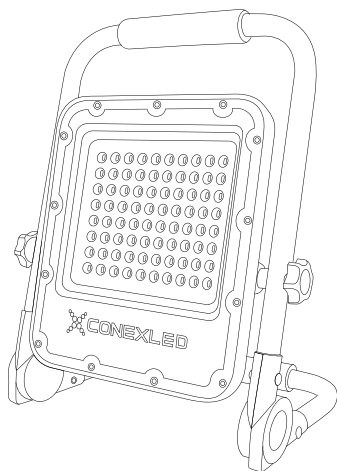

Manual de Instalação

Projektor Portátil Autônomo LED

Linha Guaraú • CLH-PA



Montagem

Posicionar o suporte na angulação desejada e fazer o aperto da manopla para fazer o travamento do projetor.

Desenho Técnico

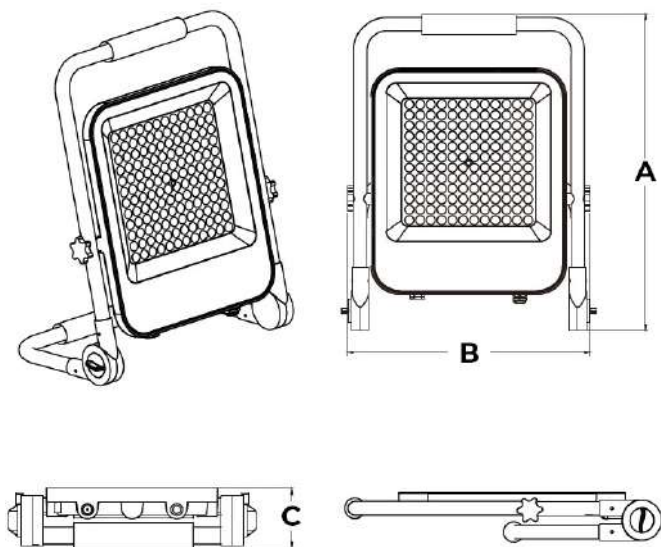

3

Dados Técnicos

Grau de Proteção: IP65
Classe de Isolação Elétrica: Classe I
Temp. de Operação: -20°C ~ +40°C

Instruções de Segurança

Não é permitido nenhuma modificação no projetor, elétrica ou mecânica, deve ser usado somente para finalidade que foi projetada e estar em perfeita condição de uso antes da instalação.

As regras nacionais de segurança e regulamentos para a prevenção de acidentes, bem como as instruções de segurança incluídas neste manual devem ser observadas.

Campo de Aplicação / Propriedades

Ambientes externos e internos, áreas comerciais, condomínios, fachadas, estacionamentos, pedágios, estádios, quadras poliesportivas.

Instalação

- É de responsabilidade do usuário assegurar que os Projetores CLH-PA sejam instalados em atendimento às normas pertinentes às recomendações do Fabricante. A instalação e operação inadequada podem resultar na invalidação da garantia.
- Deve-se verificar o grau de proteção IP dos projetores, se está de acordo com área de instalação antes da montagem.
- Ao instalar o projetor, o dissipador e visor, não deve ser colocado próximo de superfícies que possam inibir o efeito de dissipação térmica, pois isso, pode ocasionar em um aumento da temperatura interna e danos aos componentes.

2

Conexões Elétricas

	CLP-PA50	CLP-PA100
Consumo do Sistema	50W (+-10%)	100W (+-10%)
Bateria	Bateria de lítio 3,7v 15Ah	
Temperatura de Cor	5000K	
Fluxo Luminoso	1500 lm (+-10%)	3000 lm (+-10%)
Medidas (AxBxC)	324 x 245 x 60 mm	382 x 293 x 60 mm

- Verifique as características elétricas, acima dados técnicos, conforme o modelo do projetor antes da instalação.
- O condutor de proteção, terra, deve estar corretamente conectado ao terminal do condutor de aterramento da fonte de alimentação.
- Uma ferramenta adequada deve ser utilizada para aperto do prensa-cabo para não danificar o cabo ou a borracha de vedação. O aperto excessivo do prensa-cabo pode levar a perda do grau de proteção.

Manutenção / Inspeção

- Na substituição de parafusos, utilize parafusos de mesmo material (Inox).
- Efetue inspeções visuais, mecânica e elétrica regularmente. O meio ambiente e tempo de utilização determinam a frequência das inspeções e manutenções. No entanto, recomendamos um programa de manutenção preventiva de pelo menos uma vez por ano.
- Lentes devem ser limpas periodicamente para garantir o contínuo desempenho da iluminação, e evitar o aumento de temperatura interna. Para limpeza da lente use um pano limpo e úmido. Se isso não for suficiente, use um sabonete neutro ou

4

detergente líquido. Não use substâncias abrasivas ou ácidas que causam danos a lente.

- Verificar visualmente a existência de aquecimento indevido na fonte de alimentação, fios, conectores terminais, placa de LED, visualizando descoloração, manchas, corrosão ou partes danificadas destes componentes. Verificar se há penetração de água no interior do alojamento da fonte e invólucro da placa de LED. Substituir todos os componentes desgastados, danificados ou com defeito. As gaxetas, borracha de vedação, não devem estar danificadas ou endurecidas, devem ser limpas e colocadas na posição correta antes da montagem de cada parte do projetor.

- Certifique-se de que todas as conexões elétricas estão limpas e fixas.

- Verifique se todas as partes mecânicas estão devidamente montadas e fixas.

Reparos Revisão / Modificação

Reparos que afetem o tipo de proteção devem ser realizados pela Conexled ou Oficina de Reparo capacitada.

Fonte de Alimentação

Reparo ou substituição da fonte de alimentação ou Placa de LED devem ser realizados pela Conexled.

Descarte / Reciclagem

As respectivas normas nacionais vigentes referentes à eliminação de resíduos devem ser observadas quanto à eliminação de equipamentos.

5



Escaneie o QR code ao lado para baixar a ficha técnica completa do produto e o certificado de garantia.

www.conexled.com/downloads/

Dúvidas, entre em contato conosco:

+55 (11) 2334-9393

+55 (11) 91696-8792

sac@conexled.com

6